

SPIELEPLAN **HOLZSPIELE** (HYGIENE-Konzept)

Holzspiele-Event mit Europas größten Holzspielen

unter Berücksichtigung der Corona-Abstands- und Hygieneregeln

Die Sehnsucht nach Spiel, Spaß und Freude im Outdoor-Bereich steigert sich nach Wochenlanger Isolation im Wohnumfeld. Eine faszinierende Spiele-Erlebnis-Welt mit Europas größten Holzspielen im XXL-Format bietet ein nachhaltiges Spiel-„Er“lebnis der ganz besonderen Art!

Die Spieleentwickler der Spiel-Erlebniswelten haben hierfür ein Konzept entworfen, das auch unter Berücksichtigung der gültigen Abstands- und Hygieneregeln realisierbar ist.

1. Bei einer zu erwartenden Besucheranzahl von > 100 Gästen werden die Holzspiele in einem **kettenähnlichen Spiele-Parcours** (s. *Anhang*) mit Zwischenabstand von je 2 m nebeneinander aufgebaut.
2. Hygienemaßnahmen erfolgen bei Einlass und bei Verlassen des Spieleparcours:
 - Reinigen der Hände mit Desinfektionsmittel
 - Ausgabe (Entsorgung) von Einmalhandschuhen
 - Reinigen der Spieltische: 1 – 2 mal während des Spielbetriebs
 - Zutritt nur mit Gesichtsmaske
3. Die Einweisung in den Spielbetrieb erfolgen durch geschulte Spielleiter zu Beginn des Spieleparcours.
Das Einhalten der Abstandsregeln zwischen den Spielenden wird durch den Einsatz von Spielleitern vor Ort gewährleistet.
4. Für den Spielbetrieb werden ausschließlich
 - **Langspiele mit einer Länge von über 2 m** und
 - **Großspiele mit einer Seitenlänge von 1,40 m – 2 m**eingesetzt (s. *Anhang: Einhaltung der Abstandsregeln für Spieler und Zuschauer*). Die Abtrennung zwischen Spielenden und Zuschauern erfolgt mittels Hinweistafeln und Absperrbändern.

SPIELEPLAN **HOLZSPIELE** (HYGIENE-Konzept)

5. Nach Beendigung eines Spiels wechseln die Spielenden zur nächsten Station. Da die Verweildauer pro Spiel im Durchschnitt ca. 3 – 5 Min. beträgt, ergibt sich bei Einsatz von 16 Spielen eine Rotation von ca. 30 – 40 Min. für alle Spielstationen.

Das vorgenannte Konzept ermöglicht unter Berücksichtigung der gültigen Abstands- und Hygieneregeln die Veranstaltungsumsetzung mit beispielsweise 16 Großspielen. Dabei können **ca. 40 bis 50 Besucher aktiv spielen** während zeitgleich ca. 100 Besucher – räumlich getrennt jeweils zu beiden Seiten des Spieleparcours – zuschauen. Bei einer durchschnittlichen Veranstaltungsdauer von ca. 6 Stunden können somit ca. 600 – 800 Gäste in eine faszinierende Spiele-Welt eintauchen.

Lasst uns das Spielen auch in Corona-Zeiten ermöglichen! Denn Spielen steht für Spaß und Freude und die brauchen wir alle mehr denn je in diesen besonderen Zeiten. Die spielerisch verzauberten Gäste auf Ihrer nächsten Veranstaltung werden es Ihnen danken.

Im gemeinsamen Zusammenwirken mit Ihnen als Veranstalter, unseren vor Ort eingesetzten Spielleitern und disziplinierten Gästen/Besuchern wird die neue Dimension des Spielens in einer faszinierende Spiele-Erlebnis-Welt Wirklichkeit.

Ob 20 oder 100 Gäste, geschlossene Veranstaltungen oder größere Event, wir bieten Ihnen eine Corona-konforme Umsetzung!

Bitte kontaktieren Sie uns jederzeit gerne und kommen Sie gesund durch diese virulente Zeit!

Mit herzlichen Grüßen
Jürgen Hohenwald

Spiel- & Erlebniswelten
Karl-Marx-Str. 13
16556 Hohen Neuendorf (OT Borgsdorf)
0 33 03 / 59 90 06
Hohenwald@Spiel-Erlebniswelten.de
www.Spiel-Erlebniswelten.de

LAGEPLAN HOLZSPIELE-PARCOUR

Einlass Spiele-Parcour

Spieldauer
ca. 35 – 40 Min.

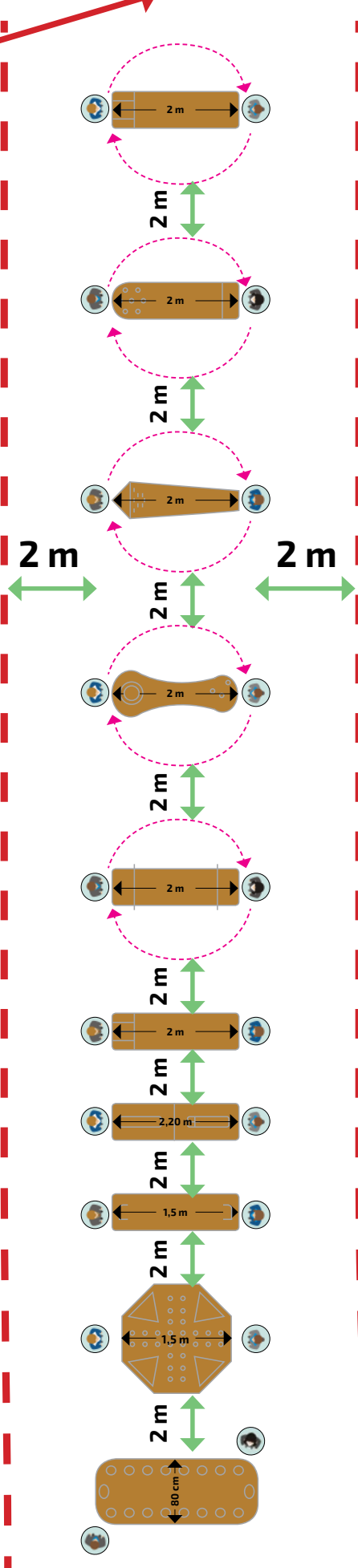
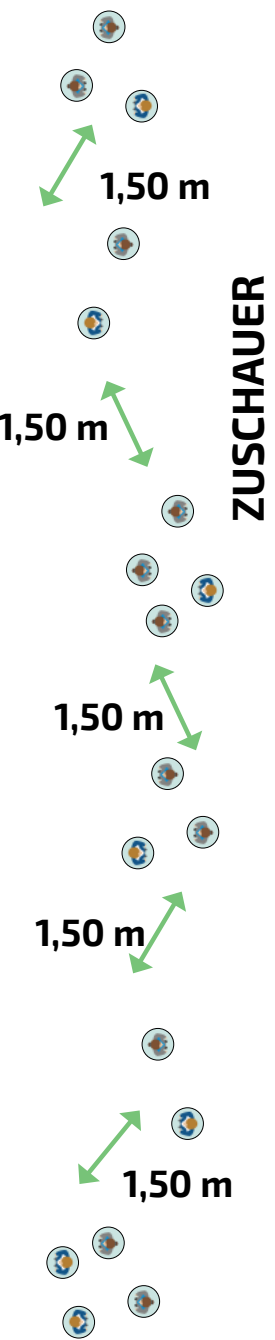

Hygienemaßnahmen bei Einlass:

- Desinfektionsmittel
- Ausgabe Einmalhandschuhe
- Kein Zutritt ohne Masken

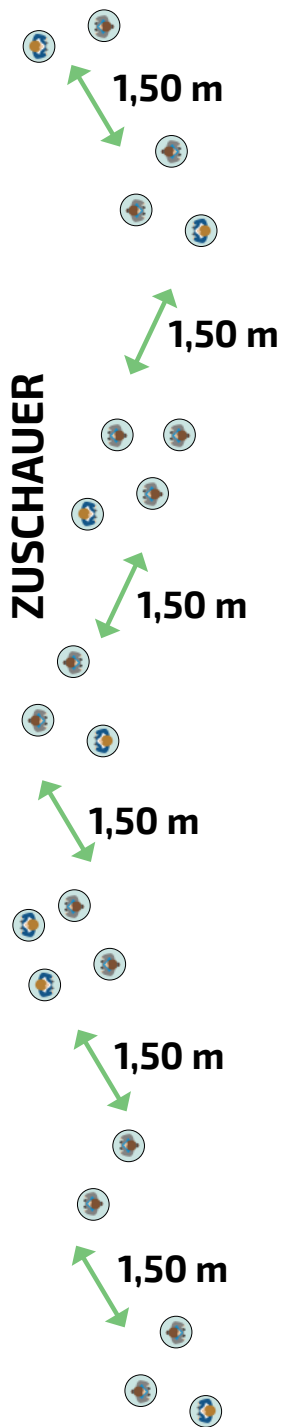



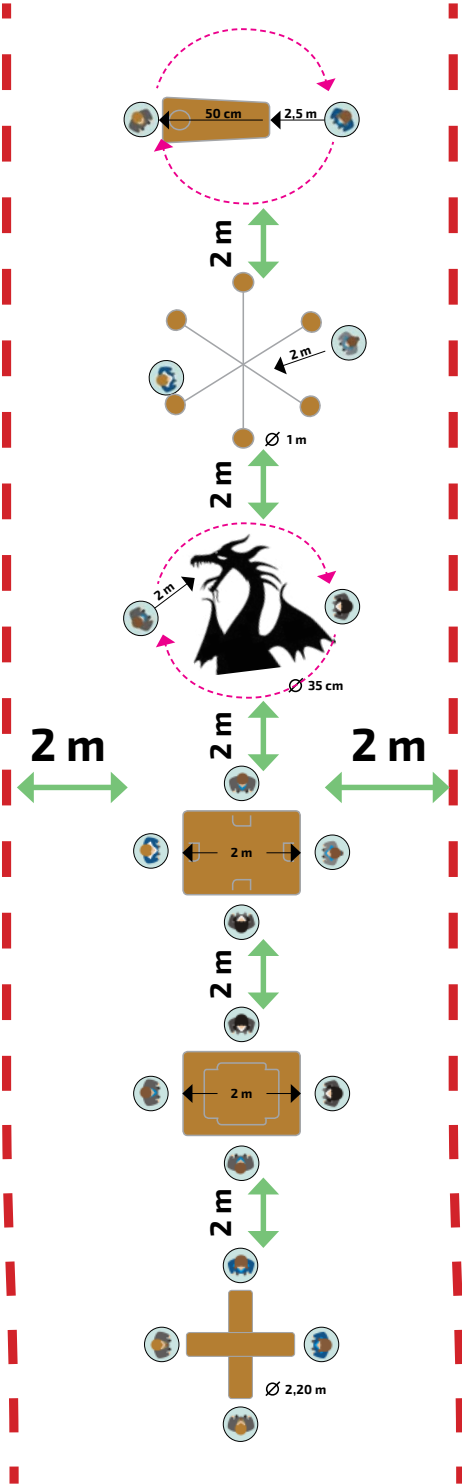

Fortsetzung Spiele-Parcour



SPIELEPLAN **HOLZSPIELE** (HYGIENE-Konzept)

1. SPIEL



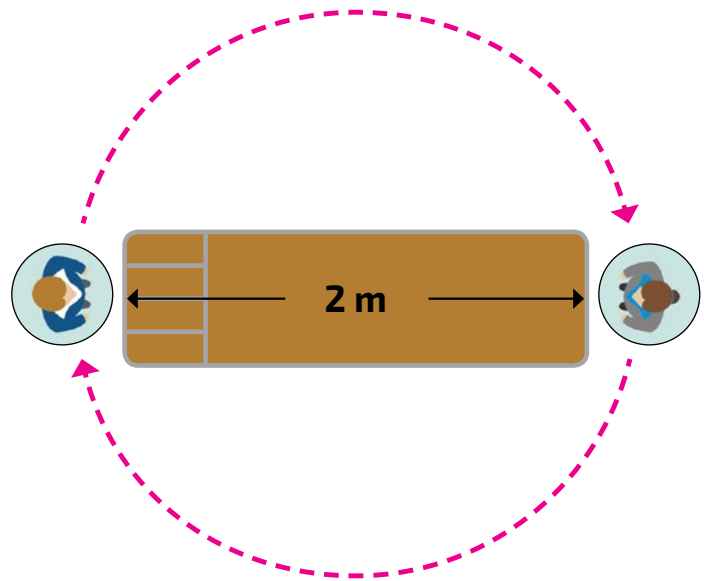

„Holländisches Jakkolo“

 Spieler	2
 Spieldauer	2 – 3 Min.
 Abstände	2,20 – 2,50 m
 Spielregel	abwechselnd



2. SPIEL



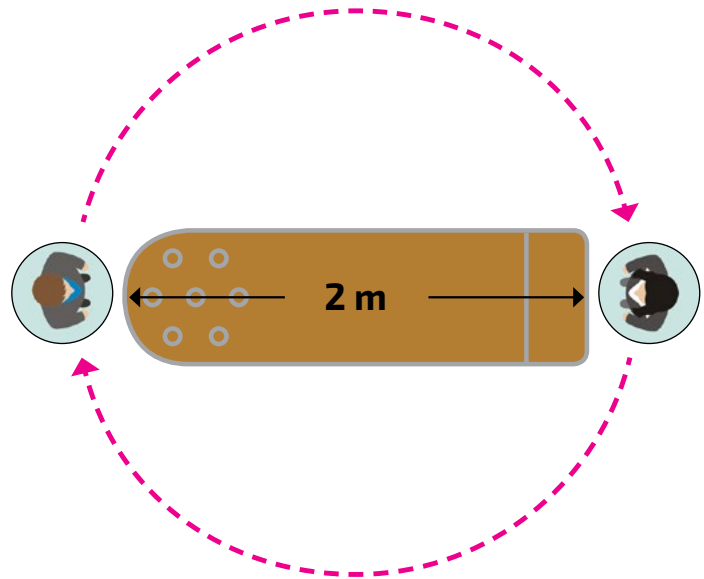

„Japanisches Kugelspiel XXL“

 Spieler	2
 Spieldauer	2 – 3 Min.
 Abstände	2,20 – 2,50 m
 Spielregel	abwechselnd



3. SPIEL

„Französisches Kugelrampenspiel“



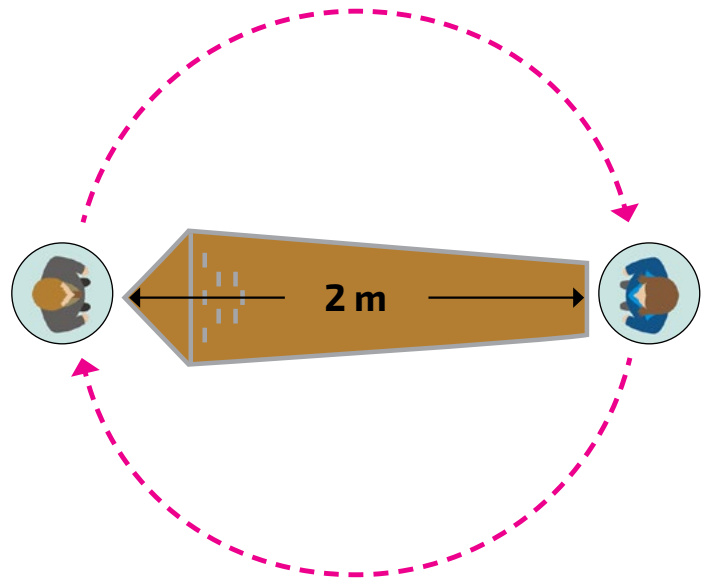

 Spieler	2
 Spieldauer	2 – 3 Min.
 Abstände	2,20 – 2,50 m
 Spielregel	abwechselnd



SPIELEPLAN **HOLZSPIELE** (HYGIENE-Konzept)

4. SPIEL



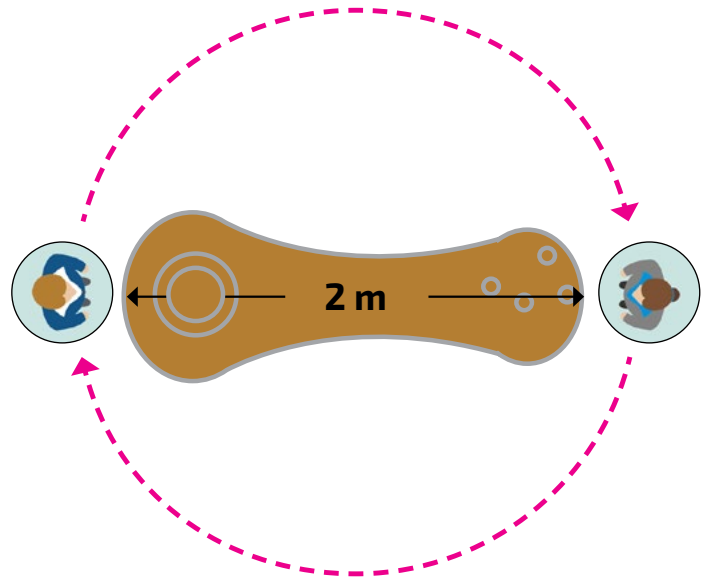

„Historisches Curling“

-  Spieler 2
-  Spieldauer 2 – 3 Min.
-  Abstände 2,20 – 2,50 m
-  Spielregel abwechselnd



5. SPIEL



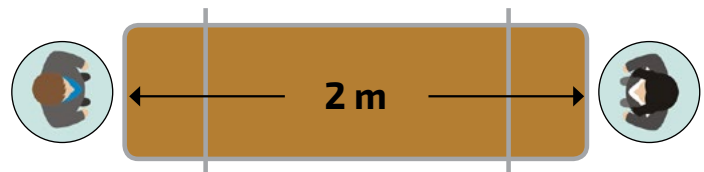

„Fußball Shuffleboard“

-  Spieler 2
-  Spieldauer 2 – 3 Min.
-  Abstände ca. 2,50 m
-  Spielregel gleichzeitig



6. SPIEL

„Trou Madame“



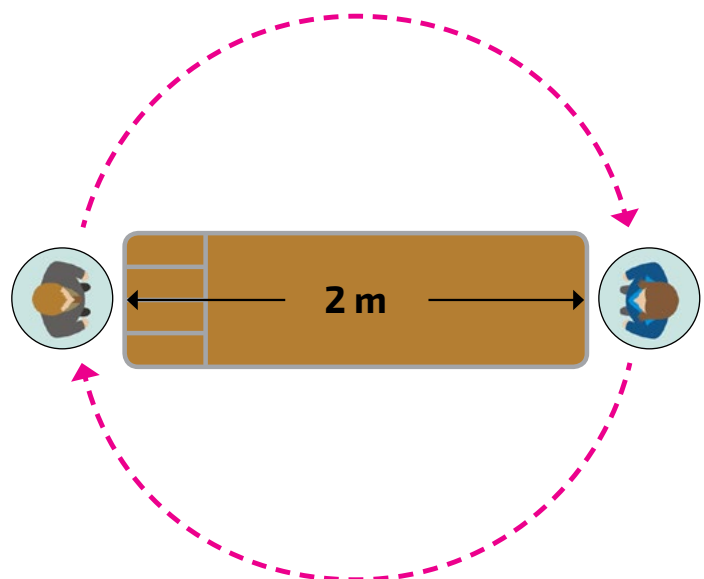

-  Spieler 2
-  Spieldauer 2 – 3 Min.
-  Abstände 2,20 – 2,50 m
-  Spielregel abwechselnd



SPIELEPLAN **HOLZSPIELE** (HYGIENE-Konzept)

7. SPIEL



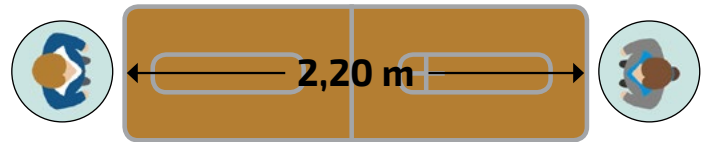

„Murmelbahn“

-  Spieler 2
-  Spieldauer 2 – 3 Min.
-  Abstand ca. 2,50 m
-  Spielregel gleichzeitig



8. SPIEL



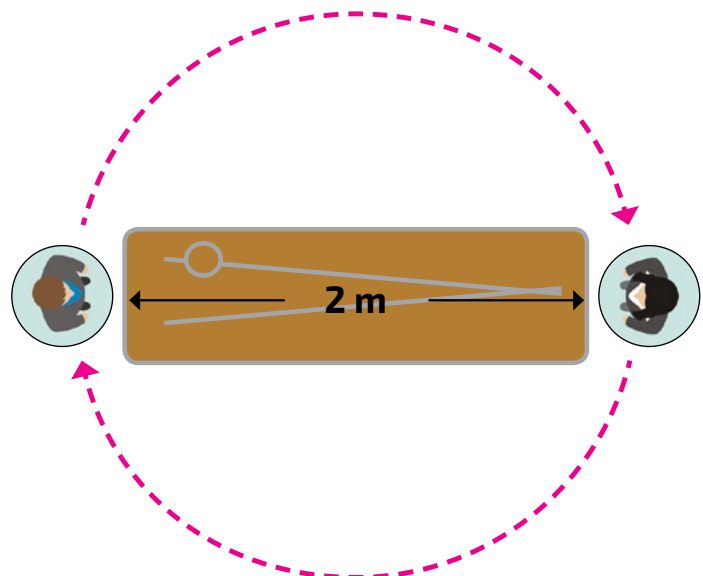

„Kugelfahrstuhl“

-  Spieler 2
-  Spieldauer 2 – 3 Min.
-  Abstände 2,20 – 2,50 m
-  Spielregel abwechselnd



9. SPIEL

„Hügelbahn“



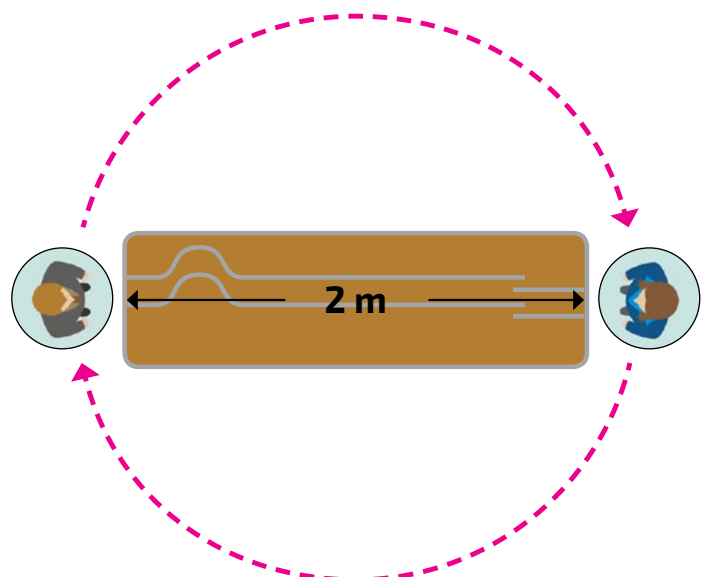

-  Spieler 2
-  Spieldauer 2 – 3 Min.
-  Abstände 2,20 – 2,50 m
-  Spielregel abwechselnd



SPIELEPLAN **HOLZSPIELE** (HYGIENE-Konzept)

10. SPIEL



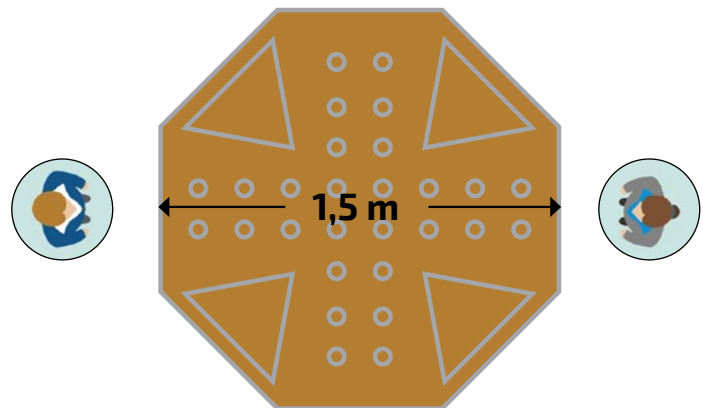

„Solitär XXL“

-  Spieler 2
-  Spieldauer 3 – 5 Min.
-  Abstand ca. 2 m
-  Spielregel gleichzeitig



11. SPIEL



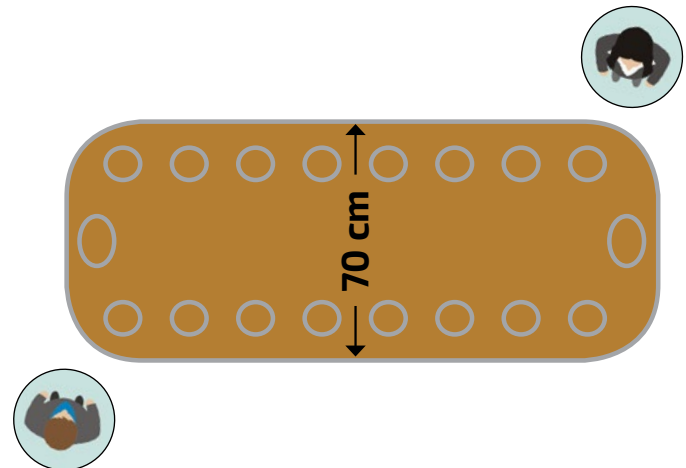

„Kalaha“

-  Spieler 2
-  Spieldauer 10 – 12 Min.
-  Abstände 1,5 – 2 m
-  Spielregel gleichzeitig, ggfls. abwechselnd



12. SPIEL

„Corn-Hole“



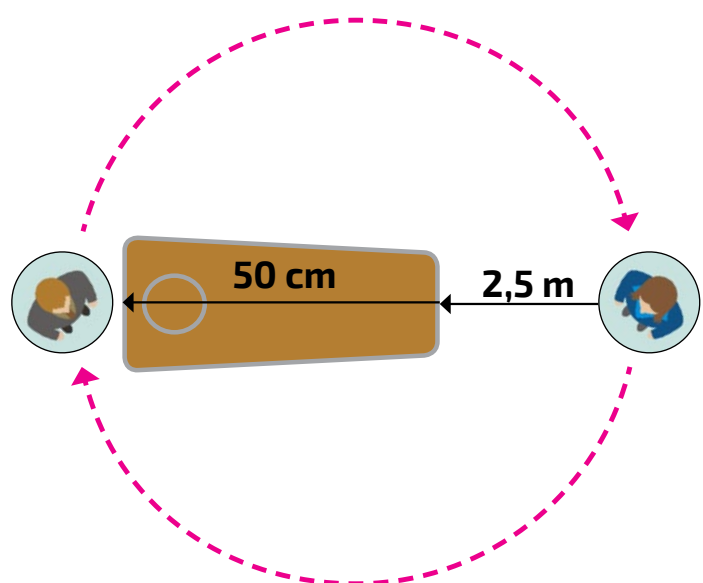

-  Spieler 2
-  Spieldauer 2 – 3 Min.
-  Abstand ca. 3 m
-  Spielregel abwechselnd



SPIELEPLAN **HOLZSPIELE** (HYGIENE-Konzept)

13. SPIEL



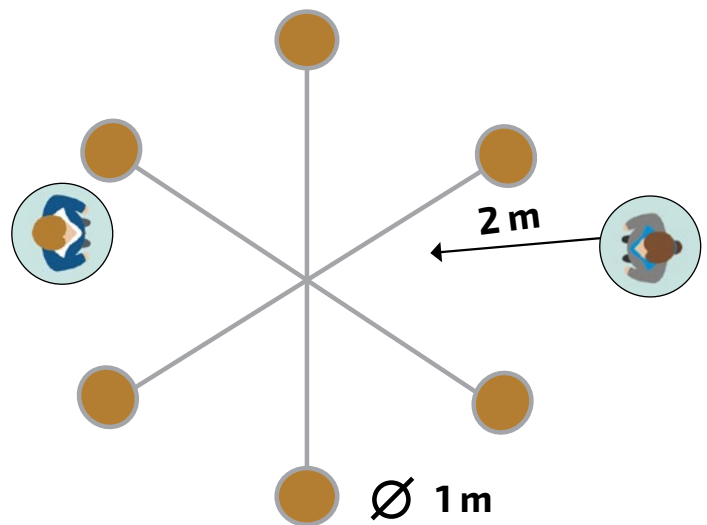

„Burgturm- ringwurfspiel“

 Spieler	2
 Spieldauer	2 – 3 Min.
 Abstand	ca. 3 m
 Spielregel	abwechselnd



14. SPIEL



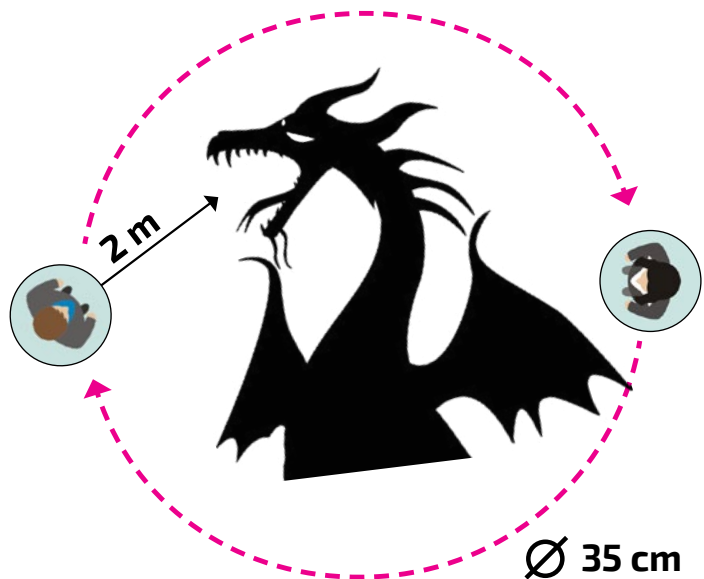

„Drachenwurfspiel“

 Spieler	2
 Spieldauer	2 – 3 Min.
 Abstand	ca. 3 m
 Spielregel	abwechselnd



15. SPIEL

„Tipp-Kick Stadion“





 Spieler	2
 Spieldauer	3 – 5 Min.
 Abstand	ca. 2 m
 Spielregel	gleichzeitig



SPIELEPLAN **HOLZSPIELE** (HYGIENE-Konzept)

16. SPIEL



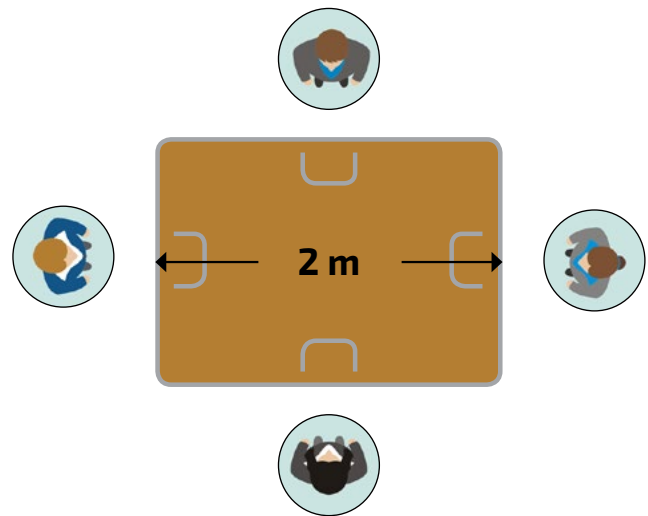

„Domino (Barock)“

-  Spieler 4
-  Spieldauer 5 – 10 Min.
-  Abstand 1,50 – 1,80 m
-  Spielregel gleichzeitig



17. SPIEL



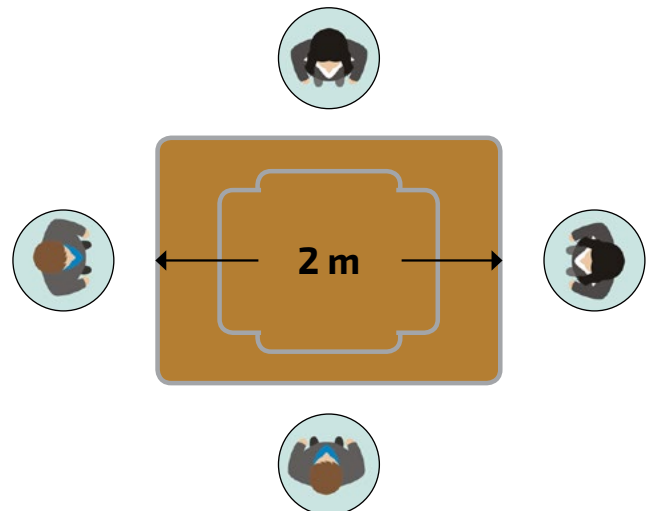

„Mah Jong“

-  Spieler 4
-  Spieldauer 5 – 10 Min.
-  Abstand 1,50 – 1,80 m
-  Spielregel gleichzeitig



18. SPIEL

„Pachisi“

-  Spieler 4
-  Spieldauer 5 – 10 Min.
-  Abstand 1,50 – 1,80 m
-  Spielregel gleichzeitig

